



SUPER™

Server Quality, Built for Gaming

C7Z370-CG-IW

ENGLISH

繁體中文

简体中文

日本語

한국어

QUICK REFERENCE GUIDE

Revision 1.0

Standardized Warning Statements

Motherboards

About Standardized Warning Statements

The following statements are industry standard warnings, provided to warn the user of situations which can potentially cause a bodily injury. Should you have questions or experience difficulty, contact Supermicro's Technical Support Department for assistance. Only certified technicians should attempt to install or configure components.

Read this section in its entirety before installing or configuring components in the Supermicro chassis.

Battery Handling



Warning!

There is a danger of explosion if the battery is replaced incorrectly. Replace the battery only with the same or an equivalent type recommended by the manufacturer. Dispose of used batteries according to the manufacturer's instructions.

警告

電池更換不當會有爆炸危險。請使用製造商建議之相同或功能相當的電池更換原有電池。請按照製造商的說明指示處理廢棄舊電池。

警告

電池更換不當會有爆炸危險。請只使用同類電池或製造商推薦的功能相當的電池更換原有電池。請按製造商的說明處理廢舊電池。

電池の取り扱い

電池交換が正しく行われなかった場合、破裂の危険性があります。交換する電池はメーカーが推奨する型、または同等のものを使用下さい。使用済電池は製造元の指示に従って処分して下さい。

경고!

배터리가 올바르게 교체되지 않으면 폭발의 위험이 있습니다. 기존 배터리와 동일하거나 제조사에서 권장하는 동등한 종류의 배터리로만 교체해야 합니다. 제조사의 안내에 따라 사용된 배터리를 처리하여 주십시오.

هناك خطر من انفجار في حالة استبدال البطارية بطريقة غير صحيحة فعليك
استبدال البطارية
فقط بنفس النوع أو ما يعادلها كما أوصت به الشركة المصنعة
تخلص من البطاريات المستعملة وفقا لتعليمات الشركة الصانعة

限用物質含有情況標示聲明書

Declaration of the Presence Condition of the Restricted Substances Marking

設備名稱：主機板 / Motherboard Equipment name		型號（型式）：C7Z370-CG-IW Type designation (Type)				
單元 Unit	限用物質及其化學符號 Restricted substances and its chemical symbols					
	鉛Lead (Pb)	汞Mercury (Hg)	鎘Cadmium (Cd)	六價鉻 Hexavalent chromium (Cr ⁺⁶)	多溴聯苯 Polybrominated biphenyls (PBB)	多溴二苯醚 Polybrominated diphenyl ethers (PBDE)
主機板 (Motherboard)	—	○	○	○	○	○
<p>備考1. “超出0.1 wt %”及“超出0.01 wt %”係指限用物質之百分比含量超出百分比含量基準值。</p> <p>Note 1 : “Exceeding 0.1 wt %” and “exceeding 0.01 wt %” indicate that the percentage content of the restricted substance exceeds the reference percentage value of presence condition.</p> <p>備考2. “○”係指該項限用物質之百分比含量未超出百分比含量基準值。</p> <p>Note 2 : “○” indicates that the percentage content of the restricted substance does not exceed the percentage of reference value of presence.</p> <p>備考3. “—”係指該項限用物質為排除項目。</p> <p>Note 3 : The “—” indicates that the restricted substance corresponds to the exemption.</p>						

AMI BIOS POST Codes

About AMI BIOS POST Codes

The table below lists some of AMI BIOS POST codes. For more information, refer to https://www.supermicro.com.tw/manuals/other/AMI_BIOS_POST_Codes_for_Grantley_Motherboards.pdf.

Code	Description
0x32	CPU post-memory initialization is started
0x55	No Memory detected or memory failed
0x63	CPU DXE initialization is started
0x69	North Bridge DXE initialization is started
0x70	South Bridge DXE initialization is started
0x92	PCI Bus initialization is started
0x99	Super IO Initialization
0x9A	USB initialization is started
0xA0	IDE initialization is started
0xA9	Boot into BIOS setup menu
0xAE	Legacy Boot event
0xB2	Legacy Option ROM Initialization
0xB4	USB hot plug
0xD6	No VGA device
0xD7	No Keyboard plug in
0xF2	Recovery process started
0xF9	Recovery capsule is not found

Notes

Motherboard Layout and Features

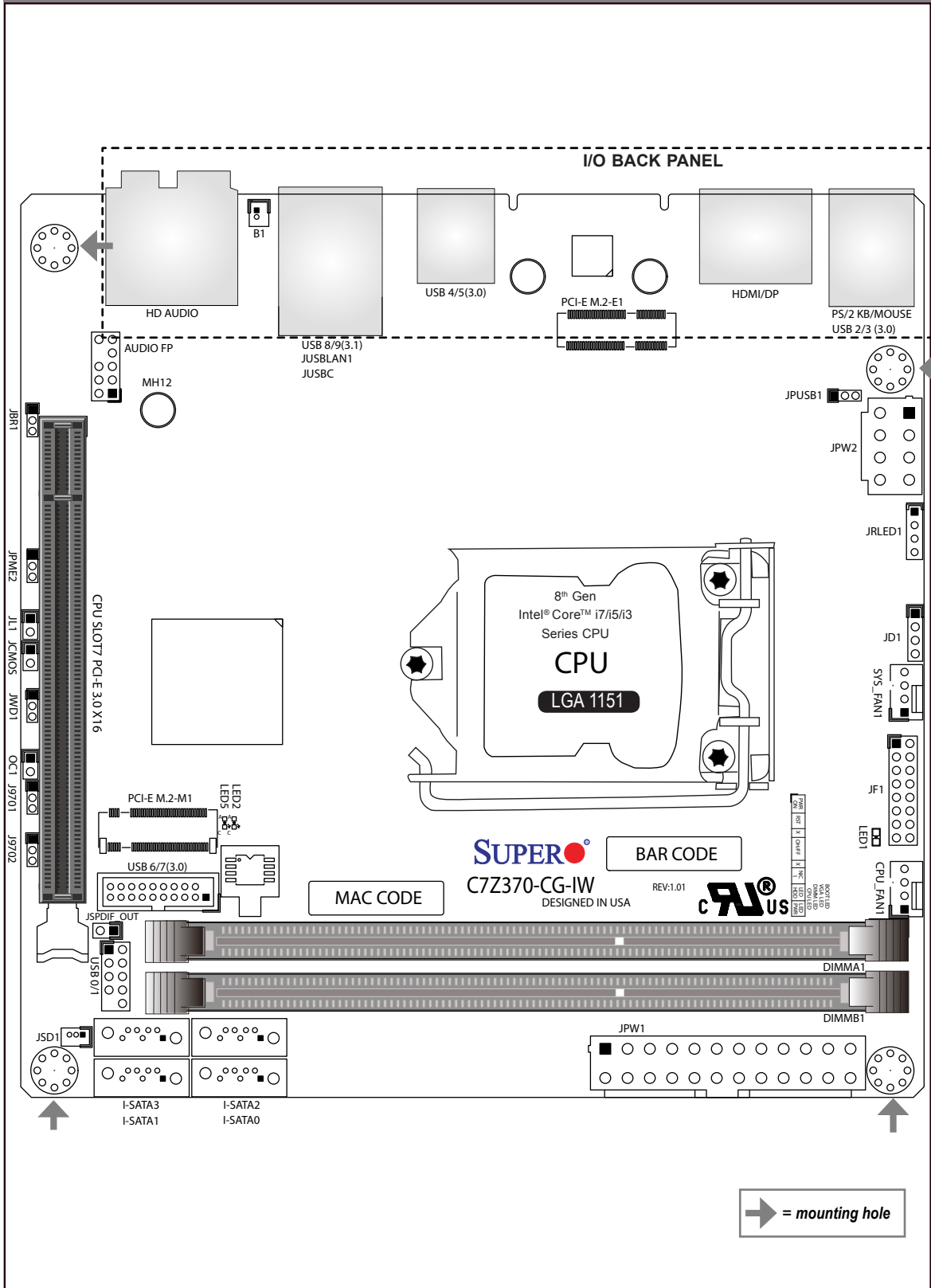

PACKAGE CONTENTS

- One (1) Supermicro Motherboard
- Four (2) SATA Cables, One (1) I/O Shield
- One (1) Quick Reference, One (1) Driver CD

Jumpers and Connectors

Jumpers

Jumper	Description	Default
JCMOS	Clear CMOS	Open: Normal Short: Clear CMOS
J9701/J9702	Manufacturing Mode	1-2: Normal
JBR1	BIOS Recovery	1-2: Normal
JPME2	Intel® Manufacturing Mode	1-2: Normal
JPUSB1	USB Wake Up Enable (Back Panel USB 2/3)	1-2: Enable
JWD1	Watch Dog Function Enable	1-2: Reset

Connectors

Connector	Description
AUDIO FP	Front Panel Audio Header
B1	RTC Battery
CPU_FAN1	CPU Fan Header
CPU SLOT7 PCI-E 3.0 x16	PCI Express x16 Slot (PCI-E 3.0 x16 link)
HD AUDIO	High Definition Audio
HDMI/DP	High Definition Multimedia Interface/DisplayPort
I-SATA0~3	(Intel® Z370) Serial ATA (SATA) 3.0 (6Gb/sec)
JD1	External Speaker Header
JF1	Front Control Panel Header
JL1	Chassis Intrusion Header
JPW1	24-pin ATX Main Power Connector (Required)
JPW2	8-pin CPU Power Connector (Required)
JRLED1	RGB Header
JSD1	SATA DOM (Disk-On-Module) Power Connector
JSPDIF_OUT	Sony/Philips Digital Interface (S/PDIF) Out Header
KB/MOUSE	PS/2 Keyboard/Mouse Port
LAN	RJ45 GbE LAN Port
OC1	2-pin Header for Overclocking Setting
PCI-E M.2 CONNECTOR M1, M2	PCI-E M.2 Connectors (Small form factor devices and other portable devices for high speed NVMe SSDs) *PCI-E M.2 CONNECTOR M2 is on the bottom side of the board
PCI-E M.2 -E1	Wifi+BT
SYS_FAN1	System Fan Header
USB 0/1	Front Panel Universal Serial Bus (USB) 2.0 Ports (Black)
USB 2/3, USB 4/5(3.0)	Back Panel USB 3.0 Ports (Blue)
USB 6/7(3.0)	Front Panel Accessible USB 3.0 Headers (Blue)
USB 8/9 (3.1)	Back Panel USB 3.1 Type A (Red) , Type C Ports (Red)

CONTACT INFORMATION

- www.supermicro.com (Email: support@supermicro.com)
- Manuals: <http://www.supermicro.com/support/manuals>
- Drivers & Utilities: <ftp://ftp.supermicro.com>
- Safety: http://www.supermicro.com/about/policies/safety_information.cfm

LED Indicators

LED indicators		
LED	Description	Color/State
BOOT LED	Bootable Device POST (Power-On Self-Test) Status	Bootable Device POST: Red ON Bootable Device POST Completion: OFF
CPU LED	CPU POST(Power-On Self-Test) Status	CPU POST: Yellow ON CPU POST Completion: OFF
DIMM LED	DIMM POST(Power-On Self-Test) Status	DIMM POST: Blue ON DIMM POST Completion: OFF
VGA LED	Onboard VGA POST (Power-On Self-Test) Status	Onboard VGA POST: Green ON Onboard VGA POST Completion: OFF
LED1	Power On: Green On S3 (Suspend to RAM) LED	Power On: Green ON S3: Green Blinking
LED2	PCI-E M.2 Connector #2 LED	PCI-E/SATA Device Detected: Green ON Activity: Green Blinking
LED5	PCI-E M.2 Connector #1 LED	PCI-E Device Detected: Green ON Activity: Green Blinking

CPU & Memory Support

The C7Z370-CG-IW supports an 8th Gen Intel® Core™ i7/i5/i3/Pentium®/Celeron® processor, up to 32GB of Unbuffered (UDIMM) non-ECC DDR4 memory, 2666MHz to 3733+MHz (OC) in two 288-pin memory slots. Populating these DIMM slots with a pair of memory modules of the same type and same size will result in interleaved memory, which will improve memory performance.

-  **Note:** 1) For memory optimization, use only DIMM modules that have been validated by Supermicro. For the latest memory updates, please refer to our website at <http://www.supermicro.com/products/motherboard>.
- 2) Always connect the power cord last, and always remove it before adding, removing or changing any hardware components.
- 3) Only use 8th Generation Intel® Core™ i7/i5/i3/Pentium®/Celeron® to boot up, otherwise system will not be powered on.

DIMM Memory Installation

 Towards the CPU

DIMMA1 (Grey Slot)



DIMMB1 (Grey Slot)



Memory Population Guidelines

When installing memory modules, the DIMM slots should be populated in the following order: DIMMA1, then DIMMB1.

- Always use DDR4 DIMM modules of the same size, type and speed.
- Mixed DIMM speeds can be installed. However, all DIMMs will run at the speed of the slowest DIMM.

Recommended Population (Balanced)		
DIMMA1	DIMMB1	Total System Memory
4GB	4GB	8GB
8GB	8GB	16GB
16GB	16GB	32GB

NOTES

- Graphics shown in this quick reference guide are for illustration only. Your components may or may not look exactly the same as drawings shown in this guide.
- Refer to Chapter 2 of the User Manual for detailed information on jumpers, connectors, LED indicators, memory support and CPU/motherboard installation instructions.

CPU Installation

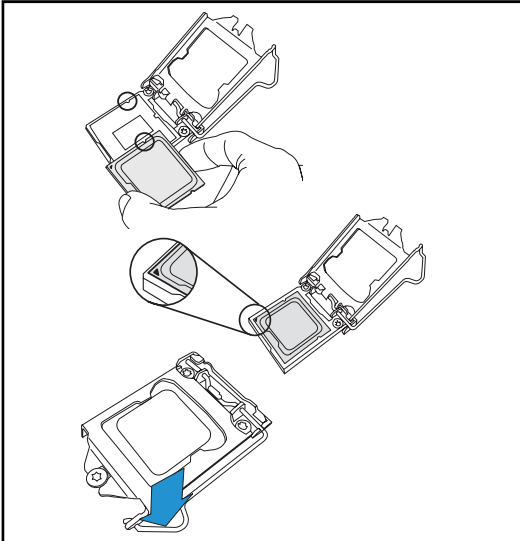

Heatsink Installation

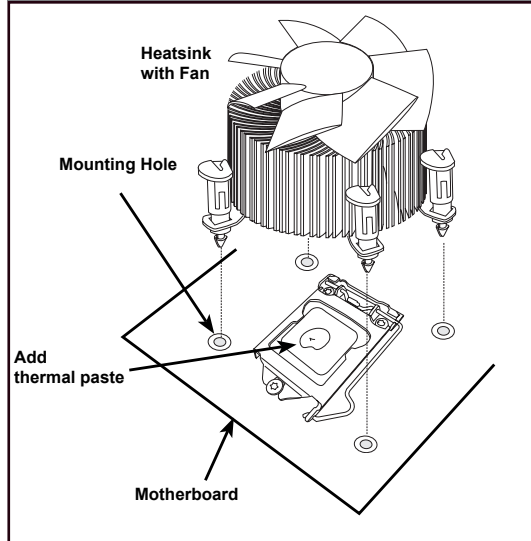

Front Control Panel (JF1)

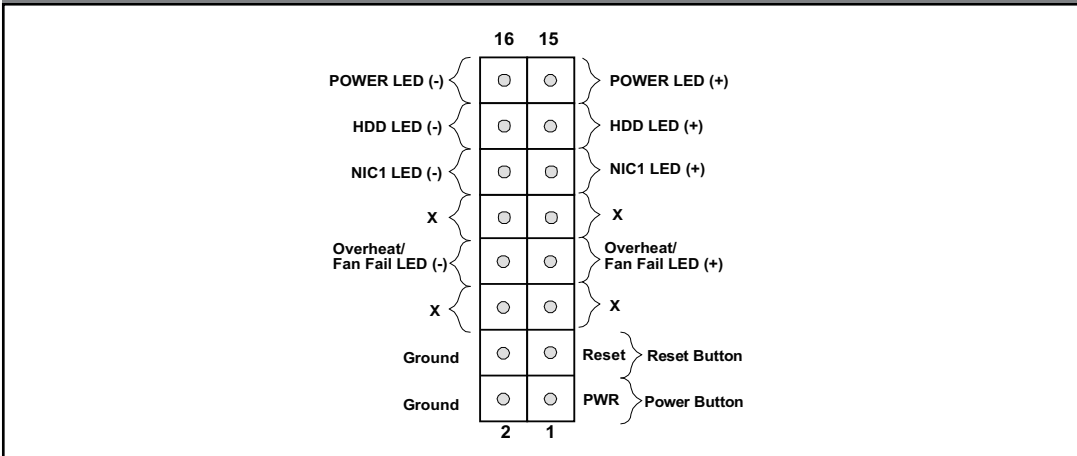

Back Panel I/O Connectors

A. PS/2 Keyboard/Mouse Port	F. Wifi+BT	K. USB 3.1 Port 9 (Type C)	P. Line Out
B. USB 3.0 Port 2	G. USB 3.0 Port 4	L. Center/LFE Out	Q. Mic In
C. USB 3.0 Port 3	H. USB 3.0 Port 5	M. Surround Out	
D. Display Port	I. Gigabit Ethernet RJ45 LAN Port	N. S/PDIF Out	
E. HDMI Port	J. USB 3.1 Port 8 (Type A)	O. Line In	

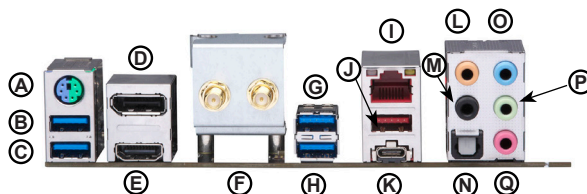

C7Z370-CG-IW

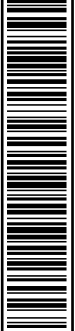

主機板元件配置圖

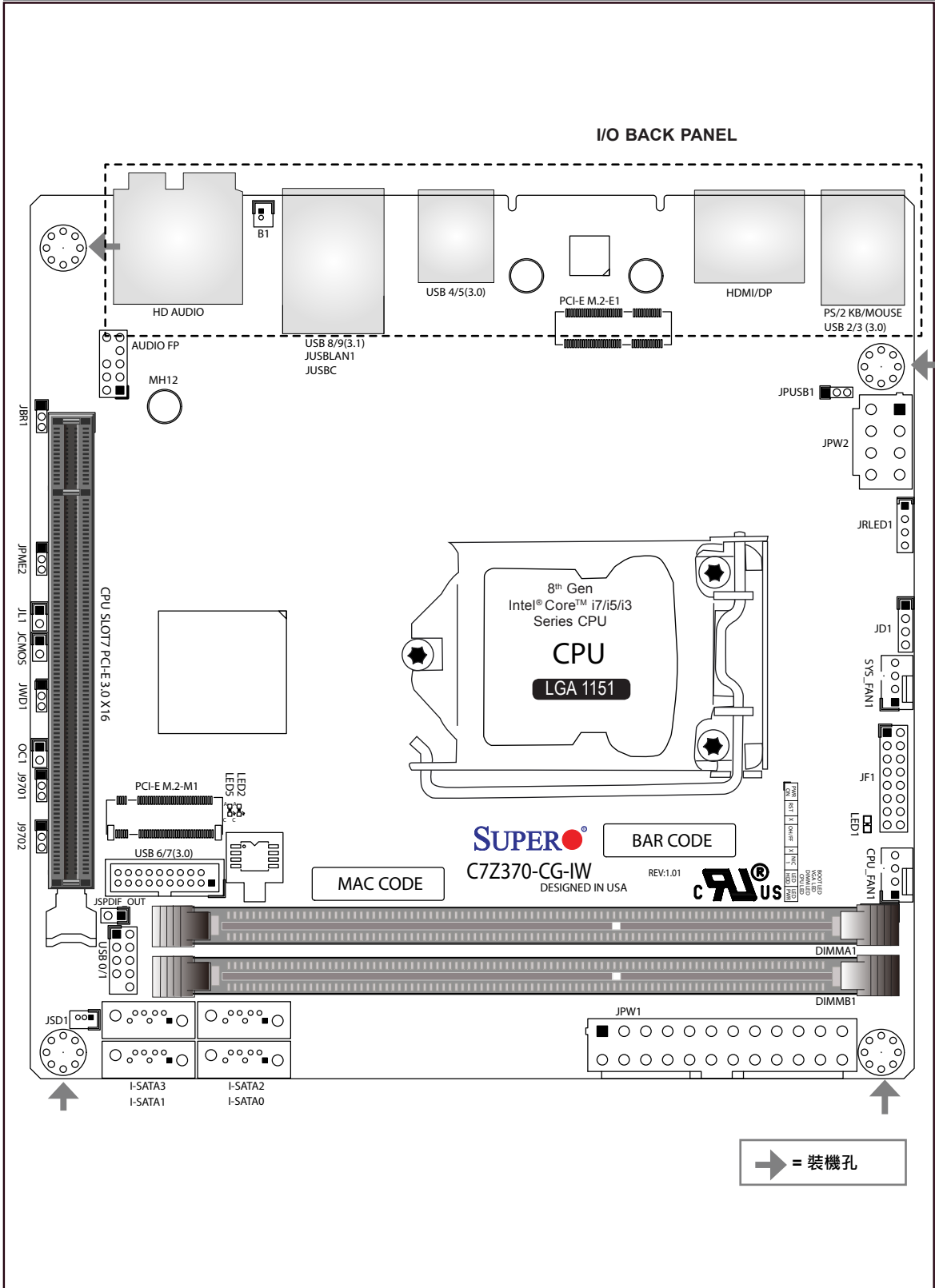

單一主機板包裝盒內容清單

- Supermicro C7Z370-CG-IW 主機板x1
- SATA 訊號線 x2
- 後檔板 x1
- 快速參考指南 x1
- 驅動程式光碟片 x1

跳線器/連接埠

跳線器 (Jumper)

跳線器	說明	預設值
JCMOS	(可讀寫隨機存取記憶體晶片) 組態資料清除	開路:正常 短路:組態資料清除
J9701/J9702	工廠製造設定模式	針腳 1-2: 正常
JBR1	BIOS 復原	針腳 1-2: 正常
JPME2	Intel®製造模式	針腳 1-2: 正常
JPUSB1	啟用USB喚醒(背板USB 2/3)	針腳 1-2: 啟用
JWD1	啟動系統監控(Watch Dog)功能	針腳 1-2: 重設

連接埠 (Connector)

連接埠	說明
AUDIO FP	前面板音效接頭
B1	RTC電池接頭
CPU_FAN1	中央處理器風扇接頭
CPU SLOT7 PCI-E 3.0 x16	1個PCI Express x16插槽 · 支援PCI-E 3.0 x16 運作效能規格
HD AUDIO	背板 5個音源接頭(中央及重低音輸出、後喇叭輸出、音源輸入、音源輸出、麥克風)和1個S/PDIF光纖輸出插座
HDMI/DP	背板1個DisplayPort 1.2a 接頭(上方) · 1個 HDMI 2.0 接頭(下方)
I-SATA0~3	(Intel® Z370) 序列 ATA介面 (SATA 3.0) 連接埠 0~5 (6Gb/秒)
JD1	外接喇叭接頭
JF1	前面板接頭
JL1	機殼防盜裝置接頭
JPW1	24針腳ATX主電源連接埠 (必備)
JPW2	8針腳CPU電源連接埠 (必備)
JRLED1	RGB光條接頭
JSD1	SATA DOM (磁碟模組) 電源連接埠
JSPDIF_OUT	S/PDIF (索尼/飛利浦數位傳輸介面) 輸出接頭
KB/MOUSE	背板1個PS/2鍵盤/滑鼠共用接頭
LAN	背板1個RJ-45 網路連接埠
OC1	超頻設定插座(2-針腳 OC1)
PCI-E M.2 CONNECTOR M1, M2	PCIe M.2 介面連接埠 · 適用具高速傳輸NVMe介面之小尺寸以及其他可攜式M.2 固態硬碟
PCI-E M.2 E1	無線網路卡+藍芽卡接頭
SYS_FAN1	系統風扇接頭
USB 0/1	前面板USB 2.0 規格連接埠 (黑色)
USB 2/3, USB 4/5 (3.0)	背板USB 3.0 規格連接埠(藍色)
USB 6/7 (3.0)	前面板USB 3.0 規格連接埠 (藍色)
USB 8/9 (3.1)	背板 USB 3.1 Type-A連接埠 (紅色) · USB3.1 Type-C連接埠 (紅色)

線上技術支援及下載

- 聯絡我們 (技術支援信箱) : www.supermicro.com (Email: support@supermicro.com)
- 產品手冊文件 : <http://www.supermicro.com/support/manuals>
- 驅動程式及工具程式 : <ftp://ftp.supermicro.com>
- 產品安全性須知 : http://www.supermicro.com/about/policies/safety_information.cfm

LED 指示燈

LED 指示燈		
LED燈	說明	燈號顏色/情況
BOOT LED	顯示硬碟開機時POST 狀態	正在執行硬碟POST程序: 紅燈 完成硬碟POST程序: 燈滅
CPU LED	顯示CPU BIOS POST狀態	正在執行CPU POST程序: 黃燈 完成CPU POST程序: 燈滅
DIMM LED	顯示記憶體 BIOS POST狀態	正在執行記憶體POST程序: 藍燈 完成記憶體POST 程序: 燈滅
VGA LED	顯示VGA顯示卡開機時POST狀態	正在執行VGA顯示卡POST 程序: 綠燈 完成VGA顯示卡POST 程序: 燈滅
LED1	開啟S3模式 (待機) 指示燈	開機: 綠燈 待機S3模式: 綠燈閃爍
LED2	PCIE M.2 #2 指示燈	綠色: 持續亮燈 動作: 綠燈閃爍
LED5	PCIE M.2 #1 指示燈	綠色: 持續亮燈 動作: 綠燈閃爍

中央處理器及記憶體支援

本主機板 C7Z370-CG-IW 支援第八代 Intel® Core™ i7/i5/i3/Pentium®/Celeron®處理器。記憶體支援Unbuffered DIMM non-ECC DDR4。容量最高可達 32GB。及兩個 2666MHz至3733+MHz (超頻) 288支針腳的記憶體插槽。欲取得雙通道效能, 請安裝成對相同型號與速度之記憶體。

- 註： 1) 請安裝使用本公司所認可的記憶體模組以達記憶體模組最佳化。更多的記憶體模組相關訊息，請參閱本公司網頁 (<http://www.supermicro.com/products/motherboard>)。
- 2) 增加、移除和更換任何硬體元件前，請務必先拔掉電源線，待確實完成所有程序後，再重新連接電源線。
- 3) 安裝CPU處理器時，請務必確認只使用Intel第八代 Intel® Core™ i7/i5/i3/Pentium®/Celeron® 處理器再開啟系統電源。安裝不支援的CPU處理器，將導致系統無法正常運作。

DIMM (記憶體模組) 安裝方式

↑ 此面向中央處理器

DIMMA1 (灰色插槽) 

DIMMB1 (灰色插槽) 

請依照以下說明及表格安裝記憶體模組：

- 請遵循下列插槽編號順序依序安裝：DIMMA1 (通道A、插槽1)、DIMMB1 (通道B、插槽1)。
- 請使用相同型號 (DDR4 DIMM) 與速度之記憶體。若混合使用不同速度之記憶體，系統將依較低的記憶體速度執行。

建議插槽使用方式		
DIMMB1	DIMMA1	系統記憶體總容量
4GB	4GB	8GB
8GB	8GB	16GB
16GB	16GB	32GB

備註：

- 快速參考指南中的圖例僅供安裝及操作說明使用，可能與實際產品外觀不同。
- 欲知更多跳線器/連接埠/指示燈/記憶體/主機板/中央處理器的安裝相關資訊，請參閱《SUPERMICRO C7Z370-CG-IW使用手冊》第二章。

中央處理器安裝方式

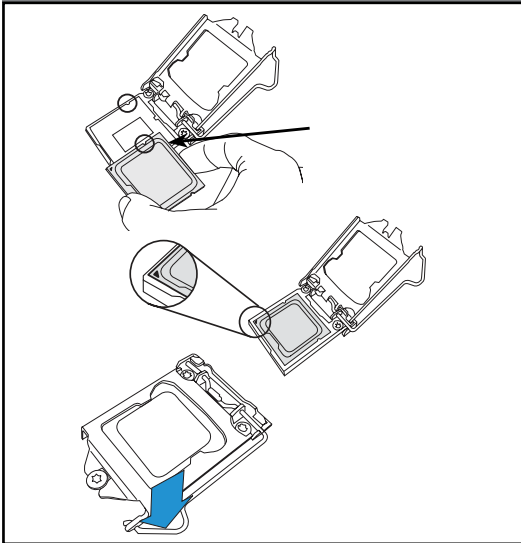

散熱器安裝方式

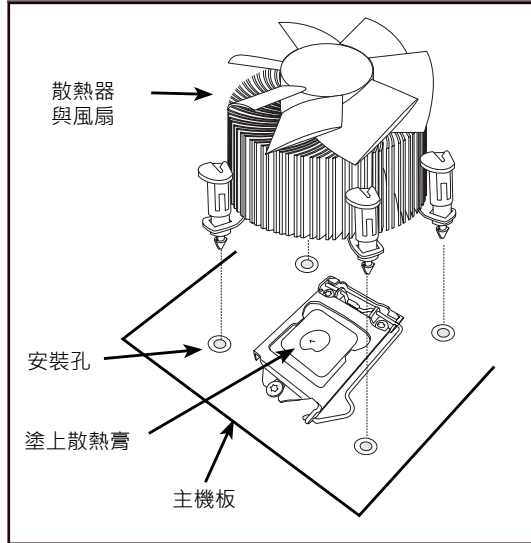

前面板控制配置 (JF1)

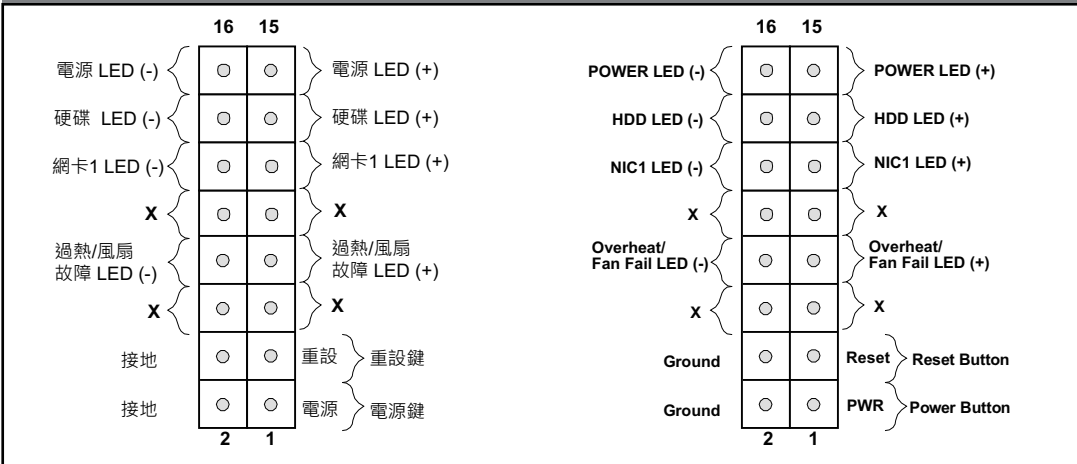

背板輸出/輸入連接埠

A	PS/2 鍵盤(滑鼠)連接埠	F	無線網路+藍芽天線接頭	K	USB9 (3.1) 連接埠 (Type C)	P	音效輸出
B	USB2 (3.0) 連接埠	G	USB4 (3.0) 連接埠	L	中央/低音聲道輸出	Q	麥克風插孔
C	USB3 (3.0) 連接埠	H	USB5 (3.0) 連接埠	M	環繞聲道輸出		
D	Display Port 顯示連接埠	I	RJ45 LAN 乙太網路連接埠	N	S/PDIF 輸出		
E	HDMI 高畫質多媒體介面連接埠	J	USB8 (3.1) 連接埠(Type A)	O	音效輸入		

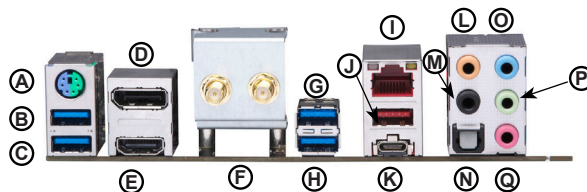

C7Z370-CG-IW

主机板元件配置图

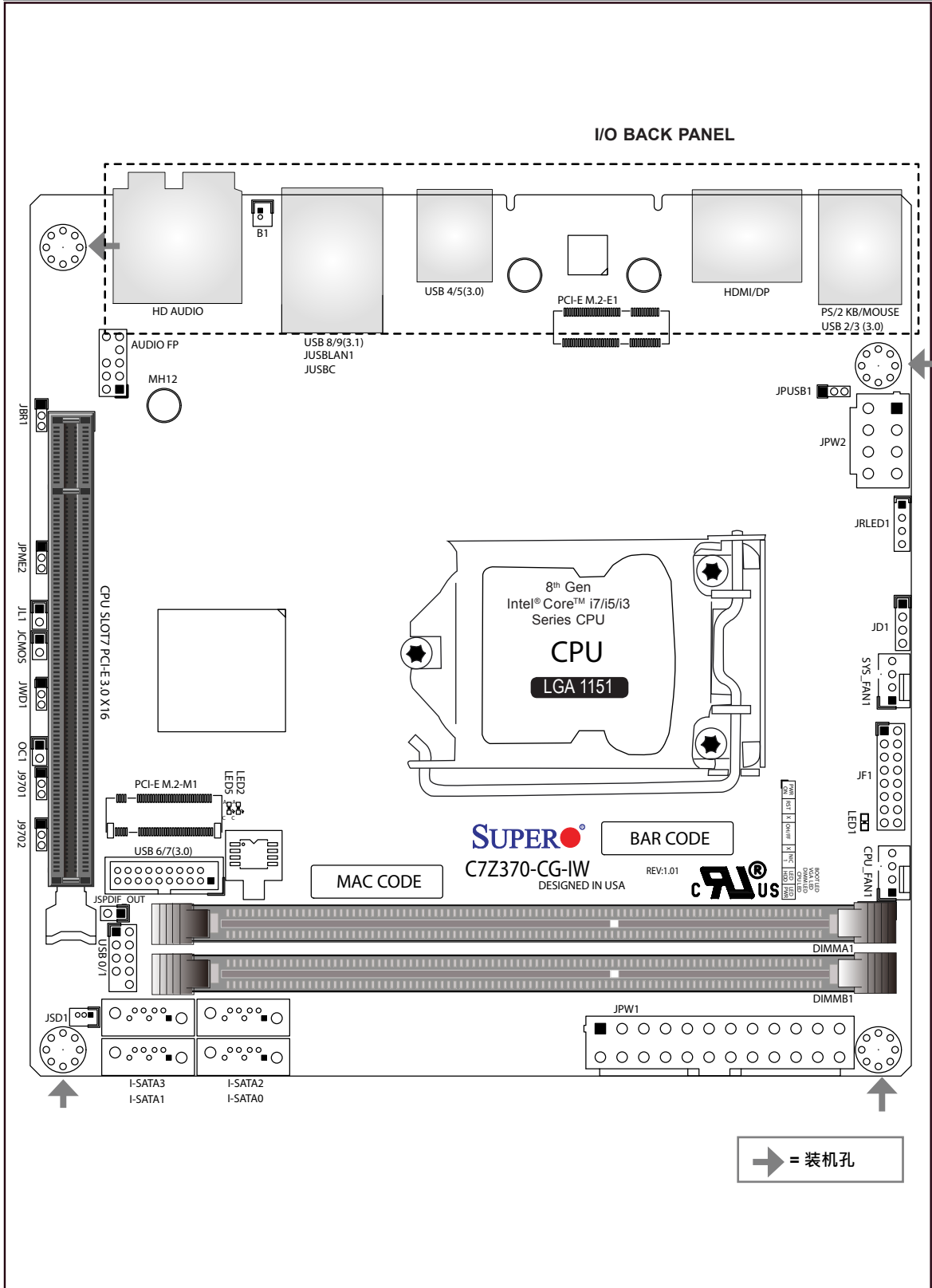

单一主机板包装盒内容清单

- Supermicro C7Z370-CG-IW 主机板x1
- SATA 数据线 x2
- 后挡板x1
- 快速参考指南 x1
- 驱动程序光盘 x1

跳帽/接口

跳帽 (Jumper)

跳帽	说明	缺省值
JCMOS	(可读写随机存储芯片) 设置数据清除	开路:正常 短路:设置数据清除
J9701/J9702	工厂制造模式	针脚1-2: 正常
JBR1	BIOS 恢复	针脚1-2: 正常
JPME2	Intel®制造模式	针脚1-2: 正常
JPUSB1	启用USB唤醒 (背板USB 2/3)	针脚1-2: 启用
JWD1	启动系统监控 (Watch Dog)	针脚1-2: 重置

接口 (Connector)

接口	说明
AUDIO FP	前面板音效接口
B1	RTC电池接口
CPU_FAN1	中央处理器风扇接口
CPU SLOT7 PCI-E 3.0 x16	1个PCI Express x16插槽 · 支持PCI-E 3.0 x16 规格
HD AUDIO	背板 5个音源接口(中央及重低音输出、后喇叭输出、音源输入、音源输出、麦克风)和1个S/PDIF光纤输出插座
HDMI/DP	背板1个DisplayPort 1.2a 接口(上方) · 1个 HDMI 2.0 接口(下方)
I-SATA0~3	(Intel® Z370) 串行 ATA介面 (SATA 3.0) 接口 0~5 (6Gb/秒)
JD1	外接喇叭接口
JF1	前面板接口
JL1	机箱防盗接口
JPW1	24针脚ATX主电源接口 (必备)
JPW2	8针脚CPU电源接口 (必备)
JRLED1	RGB光条接口
JSD1	SATA DOM (磁盘模组) 电源接口
JSPDIF_OUT	S/PDIF (索尼/飞利浦数字传输界面) 输出接口
KB/MOUSE	背板1个PS/2键盘/鼠标共用接口
LAN	背板1个RJ-45网络接口
OC1	超频设定插座(2-针脚 OC1)
PCI-E M.2 CONNECTOR M1, M2	PCIe M.2 接口 · 适用于高速传输NVMe接口M.2 固态硬盘
PCI-E M.2 E1	无线网卡+蓝牙接口
SYS_FAN1	系统风扇接口
USB 0/1	前面板USB 2.0 接口 (黑色)
USB 2/3, USB 4/5 (3.0)	背板USB 3.0 接口(蓝色)
USB 6/7 (3.0)	前面板USB 3.0 接口 (蓝色)
USB 8/9 (3.1)	背板 USB 3.1 Type-A接口 (红色) · USB3.1 Type-C接口 (红色)

线上技术支持及下载

- 联络我们 (技术支持信箱) : www.supermicro.com (Email: support@supermicro.com)
- 产品手册 : <http://www.supermicro.com/support/manuals>
- 驱动程序及工具 : <ftp://ftp.supermicro.com>
- 产品安全性须知 : http://www.supermicro.com/about/policies/safety_information.cfm

LED 指示灯

LED 指示灯		
LED灯	说明	灯号颜色/情况
BOOT LED	显示硬盘开机时POST状态	正在执行硬盘POST程序: 红灯 完成硬盘POST程序: 灯灭
CPU LED	显示CPU BIOS POST状态	正在执行CPU POST程序: 黄灯 完成CPU POST程序: 灯灭
DIMM LED	显示内存 BIOS POST状态	正在执行内存POST程序: 蓝灯 完成内存POST程序: 灯灭
VGA LED	显示VGA显卡开机时POST状态	正在执行VGA显卡POST程序: 绿灯 完成VGA显卡POST程序: 灯灭
LED1	开启S3模式 (待机) 指示灯	开机: 绿灯 待机S3模式: 绿灯闪烁
LED2	PCIE M.2 #2 指示灯	绿色: 持续亮灯 动作: 绿灯闪烁
LED5	PCIE M.2 #1 指示灯	绿色: 持续亮灯 动作: 绿灯闪烁

中央处理器及内存支持

本主机板 C7Z370-CG-IW 支持第八代 Intel® Core™ i7/i5/i3/Pentium®/Celeron®处理器。内存支持Unbuffered DIMM non-ECC DDR4，容量最高可达 32GB，及两个2666MHz至3733+MHz (超频) 288支针脚的内存插槽。欲取得双通道效能，请安装成对相同型号与速度之内存条。

- 注：1) 请安装使用本公司所认可的内存模组以达到内存模组最佳化。更多的内存模组相关资讯，请参阅本公司网页 (<http://www.supermicro.com/products/motherboard>)。
- 2) 增加、移除和更换任何硬件前，请务必先拔掉电源线，确认完成所有程序后，再重新连接电源线。
- 3) 安装CPU处理器时，请务必确认只使用Intel®第八代 Intel® Core™ i7/i5/i3/Pentium®/Celeron® 处理器再开启系统电源。安装不支持的CPU处理器，将导致系统无法正常运行。

DIMM (内存模组) 安装方式

↑ 此面向中央处理器

DIMMA1 (灰色插槽) 

DIMMB1 (灰色插槽) 

请依照以下说明及表格安装内存模组：

- 请遵循下列插槽编号序依序安装：DIMMA1 (通道A、插槽1)、DIMMB1 (通道B、插槽1)。
- 请使用相同型号 (DDR4 DIMM) 与速度之内存。若混合使用不同速度之内存，系统将依较低的内存速度执行。

建议插槽使用方式		
DIMMB1	DIMMA1	系统内存总容量
4GB	4GB	8GB
8GB	8GB	16GB
16GB	16GB	32GB

备注：

- 快速参考指南中的图例仅供安装及操作说明使用，可能与实际产品外观不同。
- 欲知更多跳帽/接口/指示灯/内存/主板/中央处理器的安装相关资讯，请参阅《SUPERMICRO C7Z370-CG-IW使用手册》第二章。

中央处理器安装方式

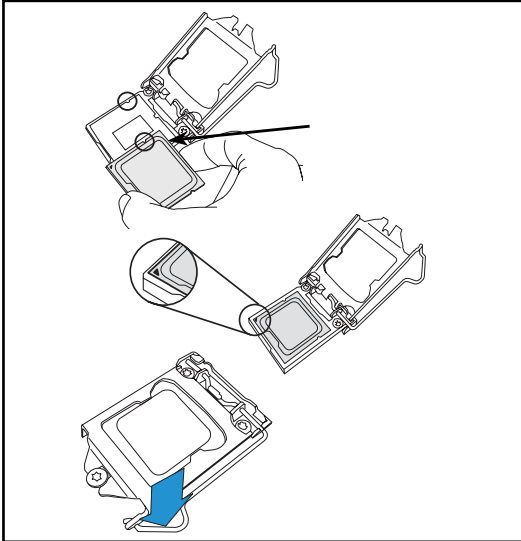

散热器安装方式

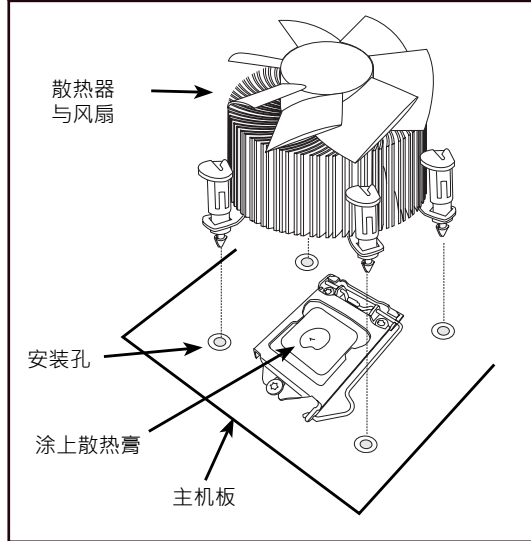

前面板控制配置 (JF1)

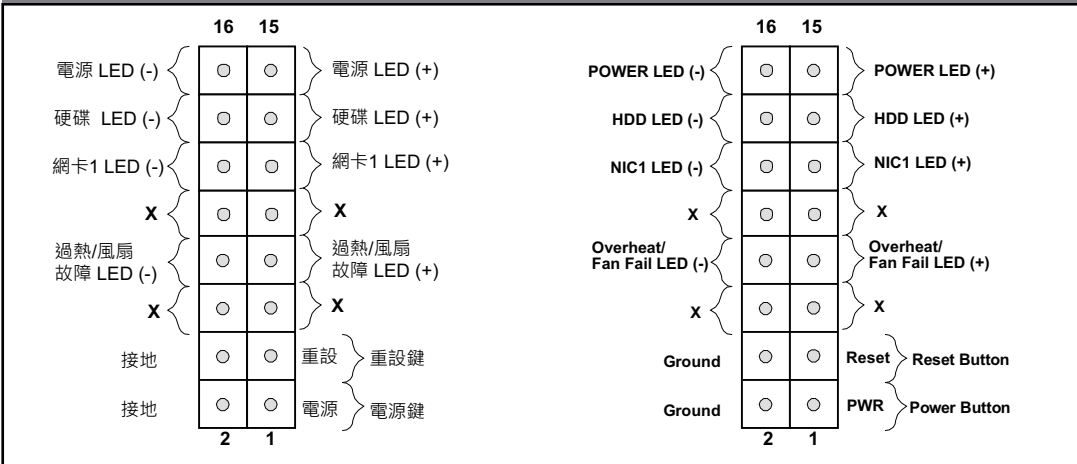

背板输出/输入接口

A	PS/2 键盘(鼠标)接口	F	无线网卡+蓝牙天线接口	K	USB9 (3.1) 接口 (Type C)	P	音效输出
B	USB2 (3.0) 接口	G	USB4 (3.0) 接口	L	中央/低声道输出	Q	麦克风插孔
C	USB3 (3.0) 接口	H	USB5 (3.0) 接口	M	环绕声道输出		
D	Display Port 显示接口	I	RJ45 LAN 以太网接口	N	S/PDIF 输出		
E	HDMI 显示接口	J	USB8 (3.1) 接口 (Type A)	O	音效输入		

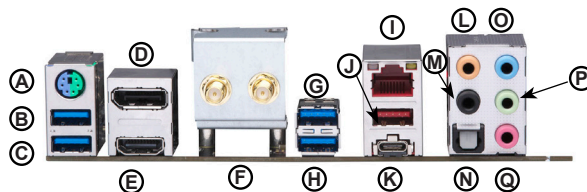

C7Z370-CG-IW

マザーボードの配置および機能

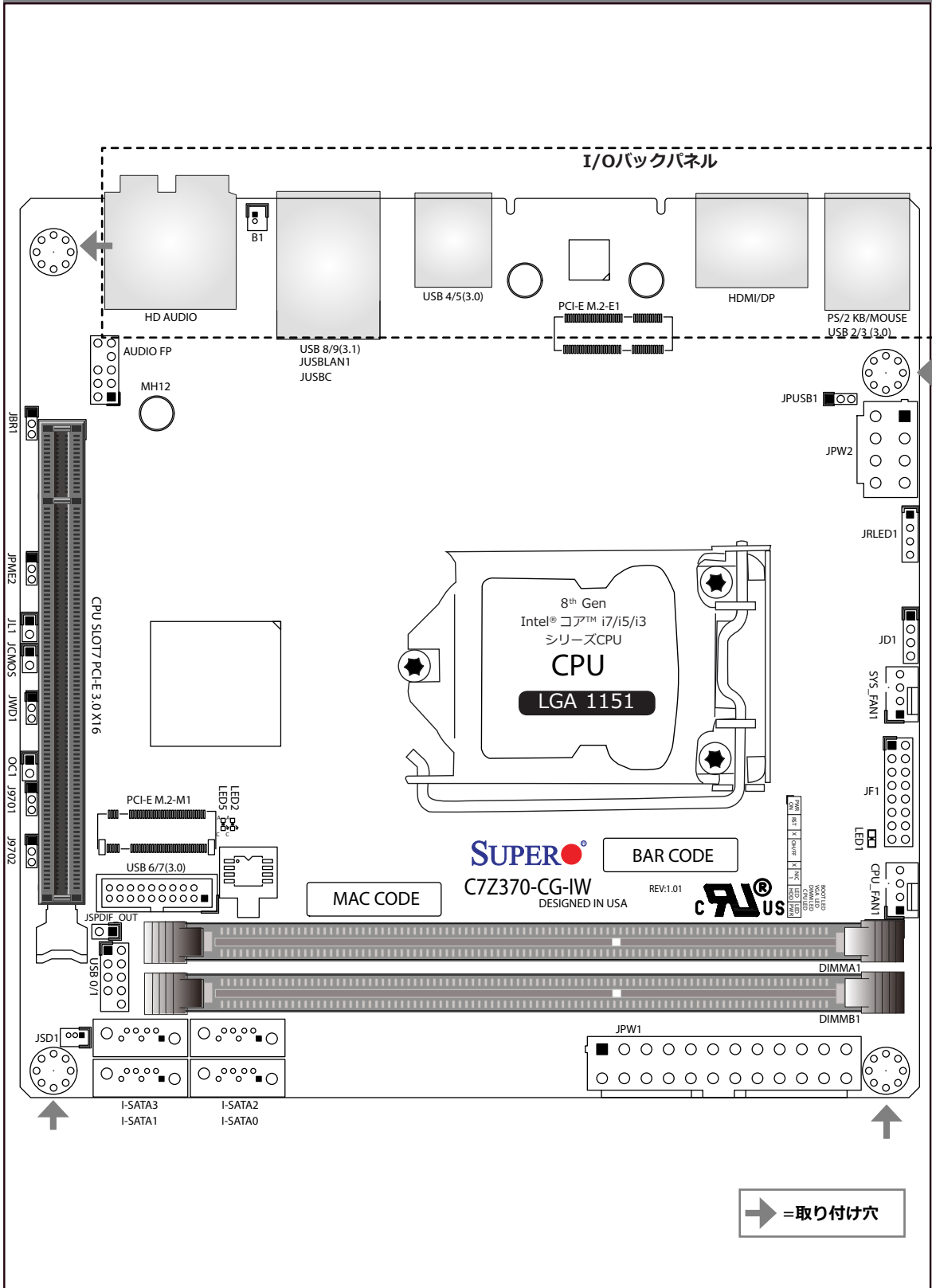

パッケージ内容

- Supermicroマザーボード x 1
- SATAケーブル x 2、 I/Oシールド x 1
- クイックレファレンス x 1、 ドライバーCD x 1

ジャンパーおよびコネクタ

ジャンパー

ジャンパー	詳細	デフォルト
JCMOS	CMOSクリア	オープン：ノーマル ショート：CMOSクリア
J9701/J9702	製造モード	1-2:ノーマル
JBR1	BIOSリカバリ	1-2:ノーマル
JPME2	Intel® 製造モード	1-2:ノーマル
JPUSB1	USBウェイクアップ有効 (バックパネルUSB 2/3)	1-2:有効
JWD1	ウォッチドッグ機能有効	1-2:リセット

コネクタ

コネクタ	詳細
AUDIO FP	フロントパネルオーディオヘッダー
B1	RTC電池
CPU_FAN1	CPUファンヘッダー
CPU SLOT7 PCI-E 3.0 x16	PCI エクスプレス x16 スロット (PCI-E 3.0 x16 リンク)
HD AUDIO	ハイレゾオーディオ
HDMI/DP	高解像度マルチメディアインターフェース / ディスプレイポート
I-SATA0~3	(Intel® Z370) シリアルATA (SATA) 3.0 (6Gb/秒)
JD1	外部スピーカーヘッダー
JF1	フロント制御パネルヘッダー
JL1	筐体侵入ヘッダー
JPW1	24ピンATX主電源コネクタ (必須)
JPW2	8ピンCPU電源コネクタ (必須)
JRLED1	RGBヘッダー
JSD1	SATA DOM (ディスクオンモジュール) 電源コネクタ
JSPDIF_OUT	Sony/ Philipsデジタルインターフェイス (S/PDIF) 出力ヘッダー
KB/MOUSE	PS/2キーボード/マウスポート
LAN	RJ45 GbE LANポート
OC1	オーバーロック設定用2ピンヘッダー
PCI-E M.2 CONNECTOR M1, M2	PCI-E M.2 コネクタ (スモール フォームファクタデバイスおよびその他の高速NVMe SSD向け携帯機器) *PCI-E M.2コネクタM2はボードの底面にあります
PCI-E M.2 -E1	Wifi+BT
SYS_FAN1	システムファンヘッダー
USB 0/1	フロントパネルユニバーサルシリアルバス(USB) 2.0ポート (黒)
USB 2/3、USB 4/5(3.0)	バックパネルUSB 3.0ポート (青)
USB 6/7(3.0)	フロントパネルアクセス可能USB 3.0ヘッダー (青)
USB 8/9 (3.1)	バックパネルUSB 3.1 タイプA (赤)、タイプCポート (赤)

お問い合わせ先

- www.supermicro.com (電子メール: support@supermicro.com)
- マニュアル: <http://www.supermicro.com/support/manuals>
- ドライバー & ユーティリティ: <ftp://ftp.supermicro.com>
- 安全に関するご注意: http://www.supermicro.com/about/policies/safety_information.cfm

LEDインジケータ

LEDインジケータ		
LED	詳細	色 / 状態
BOOT LED	ブート可能デバイスPOST (パワーオン・セルフテスト) 状態	ブート可能デバイスPOST:赤色点灯 ブート可能デバイスPOST完了:オフ
CPU LED	CPU POST (パワーオン・セルフテスト) 状態	CPU POST:黄色点灯 CPU POST完了:オフ
DIMM LED	DIMM POST (パワーオン・セルフテスト) 状態	DIMM POST:青色点灯 DIMM POST完了:オフ
VGA LED	基板VGA POST (パワーオン・セルフテスト) 状態	基板VGA POST:緑色点灯 基板VGA POST完了:オフ
LED1	電源オン: 緑色点灯 S3 (一時停止からRAM) LED	電源オン: 緑色点灯 S3: 緑色点滅
LED2	PCI-E M.2コネクタ#2 LED	PCI-E/SATA デバイス検知済み:緑色点灯 アクティビティ:緑色点滅
LED5	PCI-E M.2コネクタ#1 LED	PCI-Eデバイス検知済み:緑色点灯 アクティビティ:緑色点滅

対応CPUとメモリ

C7Z370-CG-IWは第8世代Intel® Core™ i7/i5/i3/Pentium®/Celeron®プロセッサ、最大32GBのバッファなし (UDIMM) 非ECC DDR4メモリ、2つの288ピンメモリスロットによる2666MHz~3733+MHz (OC) に対応しています。DIMMスロットに種類とサイズが同一の1組のメモリモジュールを取り付けることでインターリーブメモリとなり、メモリ性能が向上します。

- 注:** 1) メモリを最適状態にするため、Supermicroで検証済みのDIMMモジュールのみを使用するようにしてください。最新のメモリ情報については、当社ウェブサイト <http://www.supermicro.com/products/motherboard> をご覧ください。
- 2) 電源コードは必ず一番最後に繋げるようにして、常にハードウェアコンポーネントを追加、取り外し、または交換する前に外すようにしてください。
- 3) 起動には第8世代Intel® Core™ i7/i5/i3/Pentium®/Celeron®のみを使用するようにしてください。そうしなかった場合、電源が入りません。

DIMMメモリの取り付け

↑ CPU側

DIMMA1 (グレーのスロット) 

DIMMB1 (グレーのスロット) 

メモリを挿入する際のガイドライン

メモリモジュールを取り付ける際には、DIMMスロットが次の順序で挿入されるようにしてください:
DIMMA1を挿入してから、その後にDIMMB1を挿入。

- 必ずサイズ、種類、速度が同じDDR4 DIMMモジュールを使用してください。
- 速度が異なるDIMMを組み合わせることは可能です。ただしこの場合、すべてのDIMMが最も遅いDIMMの速度で実行されます。

推奨される挿入例 (バランス型)		
DIMMA1	DIMMB1	システムメモリ合計
4GB	4GB	8GB
8GB	8GB	16GB
16GB	16GB	32GB

注

- 本クイックリファレンスガイドに記載されている図は説明を目的としたものです。本ガイドに記載されている図面とお客様のコンポーネントが全く同一であるとは限りません。
- ジャンパー、コネクタ、LEDインジケータ、対応メモリ、およびCPU/マザーボードの設置方法に関する詳細については、ユーザーマニュアルの第2章を参照してください。

CPUの設置

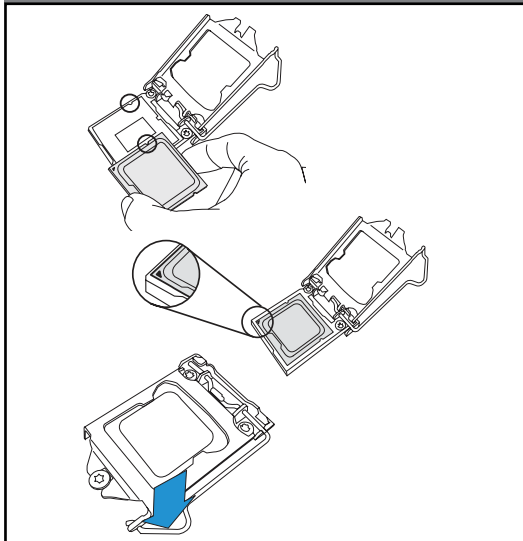

ヒートシンクの設置

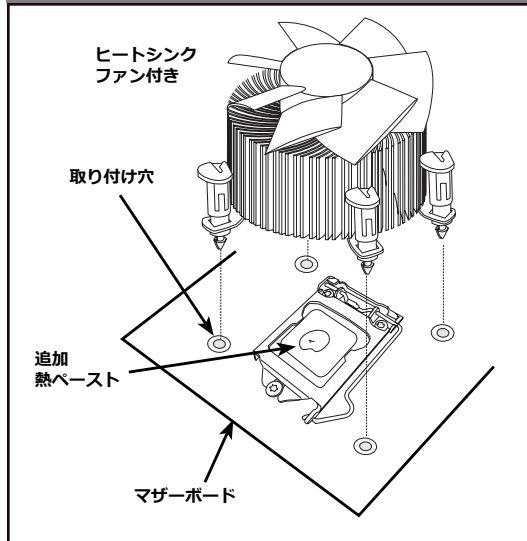

フロント制御パネル(JF1)

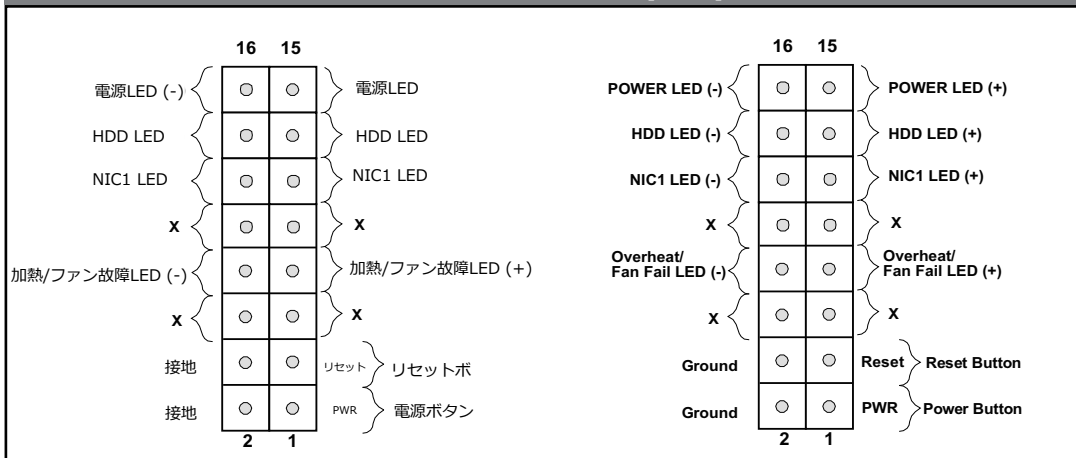

バックパネルI/Oコネクタ

A.PS/2キーボード/マウスポート	F.Wifi+BT	K.USB 3.1ポート9 (タイプC)	P.ライン出力
B.USB 3.0 ポート2	G.USB 3.0 ポート4	L.センター/LFE出力	Q.マイク入力
C.USB 3.0 ポート3	H.USB 3.0 ポート5	M.サラウンド出力	
D.ディスプレイポート	I.Gigabit Ethernet RJ45 LANポート	N.S/PDIF出力	
E.HDMIポート	J.USB 3.1ポート8 (タイプA)	O.ライン入力	

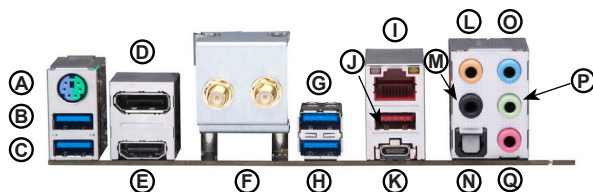

C7Z370-CG-IW

메인보드 레이아웃 및 특징

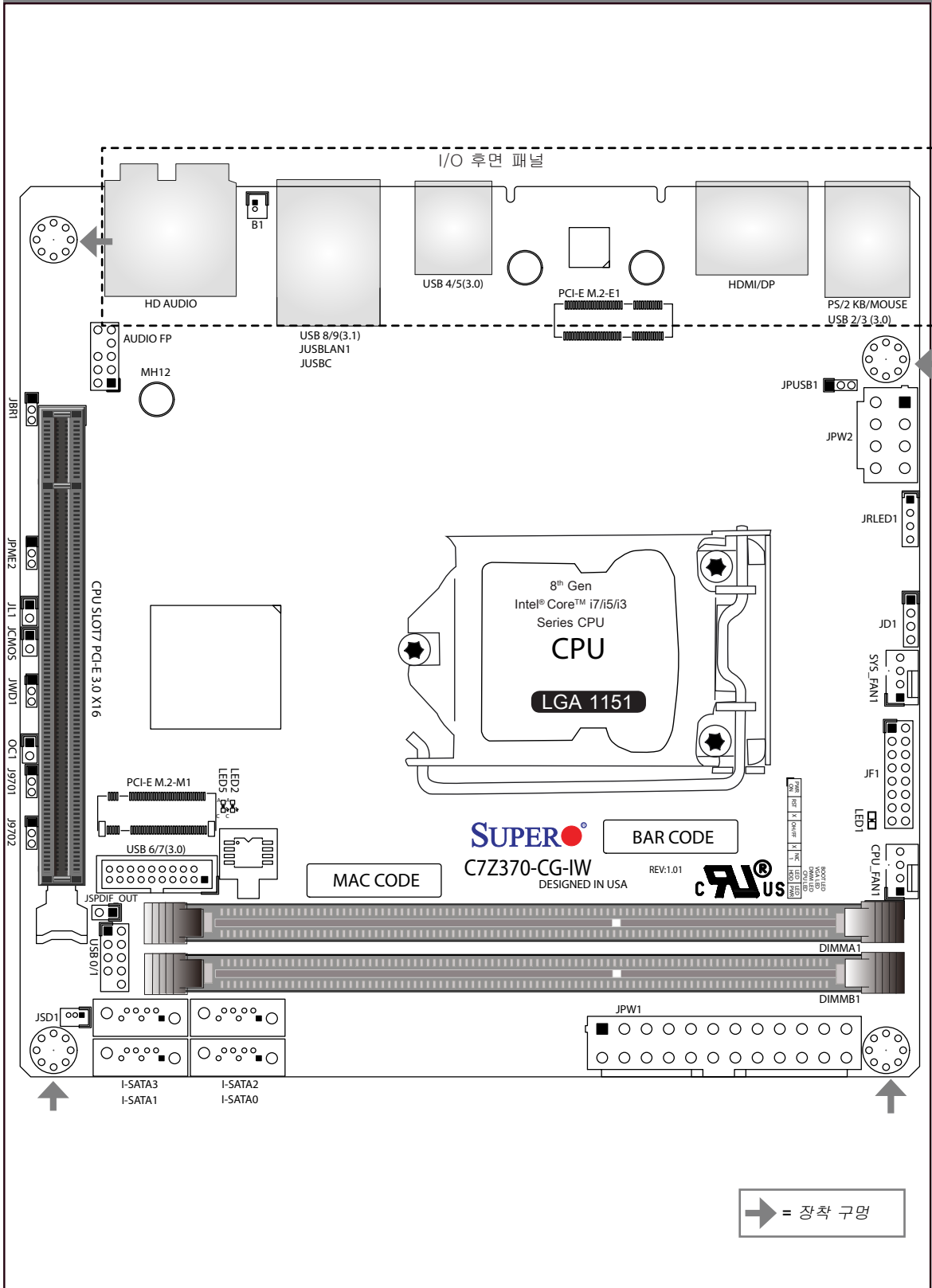

패키지 내용물

- Supermicro 메인보드 1개
- SATA 케이블2개, I/O 실드 1개
- 간편 설명서 1부, 드라이버 CD 1개

점퍼 및 커넥터

점퍼		
점퍼	설명	기본값
JCMOS	CMOS 지우기	개방: 정상 단락: CMOS 지우기
J9701/J9702	제조 모드	1-2: 정상
JBR1	BIOS 복구	1-2: 정상
JPME2	Intel® 제조 모드	1-2: 정상
JPUSB1	USB 절전모드 해제 사용(후면 패널 USB 2/3)	1-2: 사용
JWD1	Watch Dog 기능 사용	1-2: 초기화

커넥터	
커넥터	설명
AUDIO FP	전면 패널 오디오 헤더
B1	RTC 배터리
CPU_FAN1	CPU 팬 헤더
CPU SLOT7 PCI-E 3.0 x16	PCI Express x16 슬롯(PCI-E 3.0 x16 링크)
HD AUDIO	고해상도 오디오
HDMI/DP	고해상도 멀티미디어 인터페이스/DisplayPort
I-SATA0~3	(Intel® Z370) 직렬 ATA (SATA) 3.0 (6Gb/sec)
JD1	외부 스피커 헤더
JF1	전면 제어 패널 헤더
JL1	세시 침입 헤더
JPW1	24핀 ATX 주전원 커넥터(필수)
JPW2	8핀 CPU 전원 커넥터(필수)
JRLED1	RGB 헤더
JSD1	SATA DOM(디스크-온-모듈) 전원 커넥터
JSPDIF_OUT	Sony/Philips 디지털 인터페이스(S/PDIF) 출력 헤더
KB/MOUSE	PS/2 키보드/마우스 포트
LAN	RJ45 GbE LAN 포트
OC1	오버클로킹 설정용 2핀 헤더
PCI-E M.2 CONNECTOR M1, M2	PCI-E M.2 커넥터(고속 NVMe SSD용 소형 폼 팩터 장치 및 기타 휴대용 장치) *PCI-E M.2 커넥터 M2는 보드의 바닥면에 있음
PCI-E M.2 -E1	Wifi+BT
SYS_FAN1	시스템 팬 헤더
USB 0/1	전면 패널 범용 직렬 버스(USB) 2.0 포트(검은색)
USB 2/3, USB 4/5(3.0)	후면 패널 USB 3.0 포트(파란색)
USB 6/7(3.0)	전면 패널 액세스 가능 USB 3.0 헤더(파란색)
USB 8/9 (3.1)	후면 패널 USB 3.1 타입 A(빨간색), 타입 C 포트(빨간색)

연락처 정보

- www.supermicro.com(이메일: support@supermicro.com)
- 사용 설명서: <http://www.supermicro.com/support/manuals>
- 드라이버 및 유틸리티: <ftp://ftp.supermicro.com>
- 안전: http://www.supermicro.com/about/policies/safety_information.cfm

LED 표시등

LED 표시등		
LED	설명	색/상태
BOOT LED	부팅 가능한 장치 POST(Power-On Self-Test) 상태	부팅 가능한 장치 POST: 빨간색 ON 부팅 가능한 장치 POST 완료: OFF
CPU LED	CPU POST(Power-On Self-Test) 상태	CPU POST: 노란색 ON CPU POST 완료: OFF
DIMM LED	DIMM POST(Power-On Self-Test) 상태	DIMM POST: 파란색 ON DIMM POST 완료: OFF
VGA LED	온보드 VGA POST(Power-On Self-Test) 상태	온보드 VGA POST: 녹색 ON 온보드 VGA POST 완료: OFF
LED1	전원 켜기: 녹색 ON S3 (RAM으로 일시 중단) LED	전원 켜기: 녹색 ON S3: 녹색 깜박임
LED2	PCI-E M.2 커넥터 #2 LED	PCI-E/SATA 장치가 감지됨: 녹색 ON 활동: 녹색 깜박임
LED5	PCI-E M.2 커넥터 #1 LED	PCI-E 장치가 감지됨: 녹색 ON 활동: 녹색 깜박임

CPU 및 메모리 지원

C7Z370-CG-IW는 8th Gen Intel® Core™ i7/i5/i3/Pentium®/Celeron® 프로세서와, 2개의 288핀 메모리 슬롯에서 최대 32GB의 언버퍼드(UDIMM) 비-ECC DDR4 메모리, 2666MHz ~ 3733+MHz(OC)를 지원합니다. 이 DIMM 슬롯에 종류와 크기가 같은 한 쌍의 메모리 모듈을 끼우면 인터리브 메모리가 구성되면서 메모리 성능이 향상됩니다.

-  **참고:** 1) 메모리 최적화를 위해 Supermicro에서 유효성을 검증한 DIMM 모듈만 사용하십시오. 최신 메모리 업데이트는 본사 웹사이트 <http://www.supermicro.com/products/motherboard>를 참조하십시오.
- 2) 전원 코드는 항상 마지막에 연결하고, 하드웨어 부품을 추가, 제거 또는 변경하기 전에는 반드시 전원 코드를 분리하십시오.
- 3) 부팅할 때는 8th Generation Intel® Core™ i7/i5/i3/Pentium®/Celeron®만 사용하십시오. 그러지 않을 경우 시스템 전원이 켜지지 않습니다.

DIMM 메모리 설치



CPU 방향

DIMMA1 (회색 슬롯)



DIMMB1 (회색 슬롯)



메모리 채우기 지침

메모리 모듈을 설치할 때 다음 순서로 DIMM 슬롯을 채워야 합니다.
DIMMA1을 먼저 채운 후 DIMMB1을 채우십시오.

- 반드시 크기, 종류 및 속도가 같은 DDR4 DIMM 모듈을 사용하십시오.
- DIMM 속도를 혼합하여 사용할 수 있습니다. 그러나 이 경우 모든 DIMM이 가장 느린 DIMM의 속도로 실행합니다.

권장 채우기(균형)		
DIMMA1	DIMMB1	총 시스템 메모리
4GB	4GB	8GB
8GB	8GB	16GB
16GB	16GB	32GB

참조

- 이 간편 설명서의 그림들은 예로서만 사용됩니다. 실제 부품은 이 안내서에 표시된 도면과 똑같지 않을 수 있습니다.
- 점퍼, 커넥터, LED 표시등, 메모리 지원 및 CPU /메인보드 설치 지침에 대한 자세한 내용은 사용 설명서의 2장을 참조하십시오.

CPU 설치

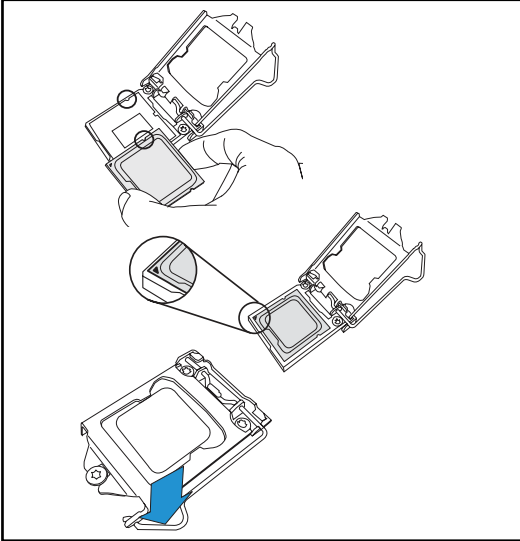

방열판 설치

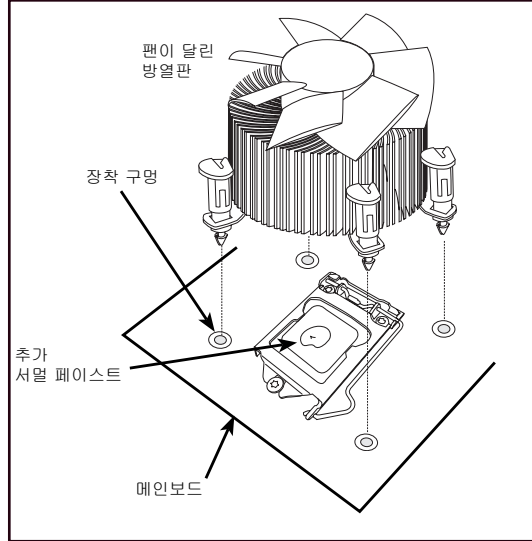

전면 제어 패널(JF1)

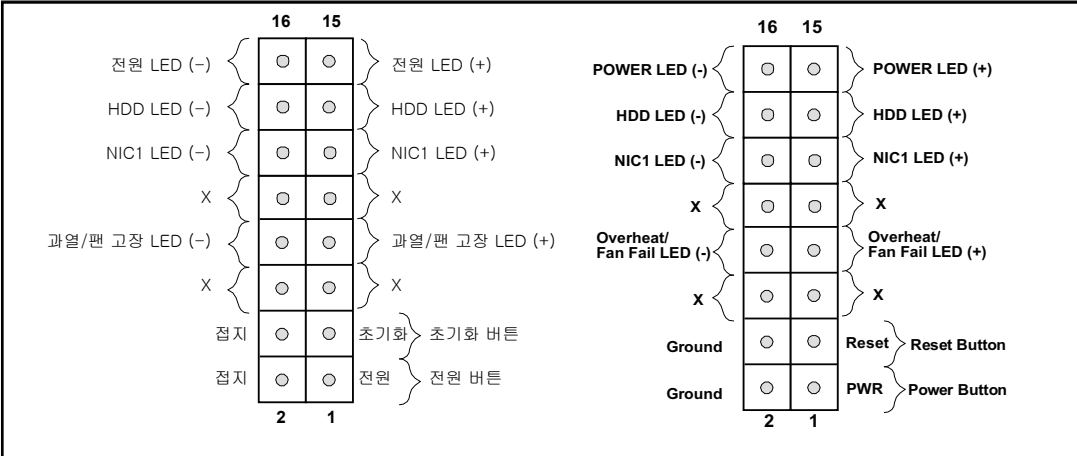

후면 패널 I/O 커넥터

A. PS/2 키보드/마우스 포트	F. Wifi+BT	K. USB 3.1 포트 9(타입 C)	P. 라인 출력
B. USB 3.0 포트 2	G. USB 3.0 포트 4	L. 중앙/LFE 출력	Q. 마이크 입력
C. USB 3.0 포트 3	H. USB 3.0 포트 5	M. 서라운드 출력	
D. 디스플레이 포트	I. 기가비트 이더넷 RJ45 LAN 포트	N. S/PDIF 출력	
E. HDMI 포트	J. USB 3.1 포트 8(타입 A)	O. 라인 입력	

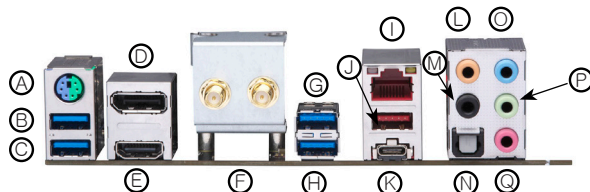

C7Z370-CG-IW



SUPER  TM

Server Quality, Built for Gaming

QUICK REFERENCE GUIDE

Revision 1.0